

AB „Vilniaus paukštynas“

Įmonės kodas: 186107463

Adresas:

Gamyklos g. 27, Rudaminos k., LT-13249 Vilniaus r.

KONKURSO SĄLYGOS

AB „Vilniaus paukštynas“ pirkimas

Šviežios mėsos cecho Amoniako kompresorinės pasyvi šilumos rekuperacinė sistema leidžianti perteklinę šilumą panaudoti karšto vandens gamybai bei šios įrangos projektavimo, instaliavimo ir suderinimo darbai

PAGAL PROJEKTĄ: „AB Vilniaus paukštynas iškastinio kuro naudojimo mažinimas diegiant tvarias šildymo sistemas“

2023 06 28

TURINYS

1.	BENDROSIOS NUOSTATOS	1
2.	PIRKIMO OBJEKTAS	2
3.	TIEKĖJŲ KVALIFIKACIJOS REIKALAVIMAI	3
4.	PASIŪLYMŲ RENGIMAS, PATEIKIMAS, KEITIMAS	6
5.	KONKURSO SĄLYGŲ PAAIŠKINIMAS IR PATIKSLINIMAS	7
6.	PASIŪLYMŲ NAGRINĖJIMAS IR VERTINIMAS	8
7.	PASIŪLYMŲ ATMETIMO PRIEŽASTYS	8
8.	DERYBOS	8
9.	SPRENDIMAS DĖL LAIMĖTOJO NUSTATYMO	9
10.	PIRKIMO SUTARTIES SĄLYGOS	9
11.	BAIGIAMOSIOS NUOSTATOS	12
12.	PRIEDAI	12

1. BENDROSIOS NUOSTATOS

1.1. AB „Vilniaus paukštynas“ (toliau – Pirkėjas arba Užsakovas), įgyvendindama projektą „AB Vilniaus paukštynas iškastinio kuro naudojimo mažinimas diegiant tvarias šildymo sistemas“ (projekto Nr. BL-AM-IKM01-0009) paramai gauti pagal priemonės „Juridinių asmenų investicijoms į iškastinio kuro naudojimo pakeitimą ar mažinimą ir (ar) atsinaujinančių energijos išteklių panaudojimas“ finansavimo sąlygų aprašą, patvirtintą Lietuvos Respublikos aplinkos ministro 2022 m. rugpjūčio 31 d. įsakymu Nr. D1-290 „Dėl juridinių asmenų investicijoms į iškastinio kuro naudojimo pakeitimą ar mažinimą ir (ar) atsinaujinančių energijos išteklių panaudojimą tvarkos aprašo patvirtinimo“, numato įsigyti:

1.2. Šviežios mėsos cecho Amoniako kompresorinės pasyvi šilumos rekuperacinė sistema leidžianti perteklinę šilumą panaudoti karšto vandens gamybai (toliau – prekės arba įranga) bei šios įrangos projektavimo, instaliavimo ir suderinimo darbai (toliau – darbai).

1.2.1. Tiekėjo tiekiamą įrangą turi būti nauja ir nenaudota.

1.3. Pirkimas vykdomas vadovaujantis aktualios redakcijos Lietuvos Respublikos aplinkos ministro 2010 m. rugsėjo 14 d. įsakymu Nr. D1-762 „Dėl ūkio subjektų, kurie nėra perkančiosios organizacijos pagal Lietuvos Respublikos viešųjų pirkimų įstatymą, pirkimų vykdymo ir priežiūros tvarkos aprašo patvirtinimo“, Lietuvos Respublikos civiliniu kodeksu (toliau – Civilinis kodeksas), kitais teisės aktais bei konkurso sąlygomis (toliau – Konkurso sąlygos).

1.4. Skelbimas apie Pirkimą paskelbtas APVA skelbimų skiltyje 2023 m. birželio 28 d.

1.5. Pirkimas atliekamas konkurso būdu laikantis lygiateisiškumo, nediskriminavimo, abipusio pripažinimo, proporcingumo ir skaidrumo principų.

1.6. Pirkėjo įgaliotas asmuo palaikyti tiesioginį ryšį su tiekėjais ir gauti iš jų su Pirkimo procedūromis susijusius pranešimus: Nerijus Kručauskas, tel +370 640 73 419, el.p.: n.kruckauskas@kqgroup.eu, adresas: Gamyklos g. 27, Rudamina, Vilniaus r. sav.

2. PIRKIMO OBJEKTAS

2.1. **Šviežios mėsos cecho Amoniako kompresorinės pasyvi šilumos rekuperacinė sistema, leidžianti perteklinę šilumą panaudoti karšto vandens gamybai bei šios įrangos projektavimo, instaliavimo, suderinimo darbai**, kurių savybės nustatytos techninėje specifikacijoje (Priedas Nr. 1).

Tiekėjas savo pasiūlyme turi įsivertinti visus reikalingus įrangos bei jos pristatymo, iškrovimo, projektavimo, sumontavimo, instaliavimo, suderinimo, paleidimo, bandymų ir testavimų, pridavimo bei kitus galimus kaštus. Perkamas objektas taip pat apima visas būtinas išlaidas, užtikrinančias, kad **Šviežios mėsos cecho Amoniako kompresorinės pasyvi šilumos rekuperacinė sistema leidžianti perteklinę šilumą panaudoti karšto vandens gamybai bei šios įrangos projektavimo, instaliavimo, suderinimo darbai** atitiktų galiojančius teisės aktus ir techninius reikalavimus ir įranga būtų tinkamai suinstaliuota, įskaitant suderinimą ir perdavimą užsakovui. Į kainą turi būti įskaityti visi mokesčiai ir visos tiekėjo išlaidos. Jokios kitos išlaidos, neįskaičiuotos į pasiūlymo kainą, tiekėjui nebus atlyginamos. Įrangos pristatymo ir darbų atlikimo adresas - **Gamyklos g. 27, Rudaminos k., LT-13249 Vilniaus r.**

2.2. Prekių ir darbų savybės bei reikalavimai yra nustatyti pateiktoje techninėje specifikacijoje (Priedas Nr.1)

2.3. Jei techninėje specifikacijoje apibūdinant pirkimo objektą nurodytas konkretus modelis ar šaltinis, konkretus procesas ar prekės ženklas, patentas, tipai, konkreti kilmė ar gamyba, laikyti, kad tiekėjo pasiūlyme priimtini ir savo savybėmis yra lygiaverčiai objektai.

2.4. Šis pirkimas į dalis neskaidomas.

2.5. Prekės turi būti pristatytos ir visi reikiami darbai turi būti atlikti **per 36 savaites** nuo Pirkimo sutarties pasirašymo dienos.

3. TIEKĖJŲ KVALIFIKACIJOS IR APLINKOS APSAUGOS VADYBOS REIKALAVIMAI

3.1. Tiekėjas, dalyvaujantis Pirkime, turi atitikti šiuos minimalius kvalifikacijos reikalavimus:

3.1.1. Bendrieji tiekėjų kvalifikacijos reikalavimai:

Eil. Nr.	Kvalifikacijos reikalavimai	Kvalifikacijos reikalavimų reikšmė	Kvalifikacijos reikalavimus įrodantys dokumentai
3.1.1.1	Tiekėjas nėra bankrutavęs, likviduojamas, su kreditoriais sudaręs taikos sutarties, sustabdęs ar apribojęs savo veiklos arba jo padėtis pagal šalies, kurioje jis registruotas, įstatymus nėra tokia pati ar panaši. Jam nėra iškelta restruktūrizavimo, bankroto byla arba nėra vykdomas bankroto procesas ne teismo tvarka, nėra siekiama priverstinio likvidavimo procedūros ar susitarimo su kreditoriais arba jam nėra vykdomos analogiškos procedūros pagal šalies, kurioje jis registruotas, įstatymus	Tiekėjo, neatitinkančio šio reikalavimo, pasiūlymas atmetamas	Valstybės įmonės Registrų centro arba atitinkamos užsienio šalies institucijos išduotas dokumentas, patvirtinantis, kad tiekėjas nėra bankrutavęs, likviduojamas, jam nėra iškelta restruktūrizavimo, bankroto byla ar vykdomas bankroto procesas ne teismo tvarka, nėra siekiama priverstinio likvidavimo procedūros ar susitarimo su kreditoriais, arba išrašas iš teismo sprendimo, išduotas ne anksčiau kaip 60 dienų iki pasiūlymų pateikimo termino pabaigos. Jei dokumentas išduotas anksčiau, tačiau jo galiojimo terminas ilgesnis nei pasiūlymų pateikimo terminas, toks dokumentas yra priimtinas.
3.1.1.2	Tiekėjas vykdomą veiklą įregistravęs teisės aktų nustatyta tvarka.	Tiekėjo, neatitinkančio šio reikalavimo, pasiūlymas atmetamas	Valstybės įmonės Registrų centro išduota Lietuvos Respublikos juridinių asmenų registro išrašo kopija ar kiti dokumentai, patvirtinantys tiekėjo vykdomos veiklos įregistravimą teisės aktų nustatyta tvarka arba atitinkamos užsienio šalies institucijos (profesinių ar veiklos tvarkytojų, valstybės įgaliotų institucijų pažymos, kaip yra nustatyta toje valstybėje, kurioje rangovas registruotas) išduotas dokumentas ar priesaikos deklaracija, liudijanti tiekėjo vykdomos veiklos įregistravimą teisės aktų nustatyta tvarka.

3.1.1.3	<p>Tiekėjas, kuris yra fizinis asmuo, arba tiekėjo, kuris yra juridinis asmuo, vadovas ar ūkinės bendrijos tikrasis narys (nariai), turintis (turintys) teisę juridinio asmens vardu sudaryti sandorį, ar buhalteris (buhalteriai) ar kitas (kiti) asmuo (asmenys), turintis (turintys) teisę surašyti ir pasirašyti tiekėjo apskaitos dokumentus, turi neišnykusį ar nepanaikintą teistumą arba dėl tiekėjo (juridinio asmens) per pastaruosius 5 metus buvo priimtas ir įsiteisėjęs apkaltinamasis teismo nuosprendis už dalyvavimą nusikalstamame susivienijime, jo organizavimą ar vadovavimą jam, už kyšininkavimą, tarpininko kyšininkavimą, papirkimą, sukčiavimą, kredito, paskolos ar tikslinės paramos panaudojimą ne pagal paskirtį ar nustatytą tvarką, kreditinį sukčiavimą, mokesčių nesumokėjimą, neteisingų duomenų apie pajamas, pelną ar turtą pateikimą, deklaracijos, ataskaitos ar kito dokumento nepateikimą, nusikalstamu būdu gauto turto įgijimą ar realizavimą, nusikalstamu būdu įgytų pinigų ar turto legalizavimą, arba dėl kitų valstybių tiekėjų yra priimtas ir įsiteisėjęs apkaltinamasis teismo nuosprendis už 2004 m. kovo 31 d. Europos Parlamento ir Tarybos direktyvos 2004/18/EB dėl viešojo darbų, prekių ir paslaugų pirkimo sutarčių sudarymo tvarkos derinimo 45 straipsnio 1 dalyje išvardytuose Europos Sąjungos teisės aktuose apibrėžtus nusikaltimus.</p>	<p>Tiekėjo, neatitinkančio šio reikalavimo, pasiūlymas yra atmetamas</p>	<p>Išrašai iš teismų sprendimų, jei tokie yra, ar Informatikos ir ryšių departamento prie Lietuvos Respublikos vidaus reikalų ministerijos išduota pažyma, ar Valstybės įmonės Registrų centras Lietuvos Respublikos Vyriausybės nustatyta tvarka išduotas dokumentas, patvirtinantis jungtinius kompetentingų institucijų tvarkomus duomenis, ar jiems tolygus šalies, kurioje registruotas tiekėjas, ar šalies, iš kurios jis atvyko, kompetentingos teismo ar viešojo administravimo institucijos išduotas dokumentas, liudijantis, kad nėra nurodytų pažeidimų.</p> <p>Jeigu tiekėjui buhalterinės apskaitos paslaugas teikia kitas juridinis asmuo, tiekėjas turi pateikti dokumentus dėl buhalterinę apskaitą tvarkančio juridinio asmens darbuotojų, kurie surašo ir turi teisę pasirašyti tiekėjo apskaitos dokumentus, teistumo. Dokumentas turi būti išduotas ne anksčiau kaip 60 dienų iki pasiūlymo pateikimo termino pabaigos. Jei dokumentas išduotas anksčiau, tačiau jo galiojimo terminas ilgesnis nei pasiūlymų pateikimo terminas, toks dokumentas jo galiojimo laikotarpiu yra priimtinas.</p>
---------	---	--	--

3.1.2. Ekonominės ir finansinės būklės, techninio ir profesinio pajėgumo reikalavimai

3.1.2.1	<p>Einamojo likvidumo koeficiento reikšmė pagal paskutinių 3 (trejų) finansinių metų finansinės atskaitomybės dokumentus arba per laiką nuo tiekėjo įregistravimo dienos, jei tiekėjas veiklą vykdo mažiau kaip 3 metus, ne mažesnė nei 1,05.</p>	<p>Tiekėjo, neatitinkančio šio reikalavimo, pasiūlymas atmetamas</p>	<p>Patvirtinti paskutinių 3 (trejų) finansinių metų finansinės atskaitomybės dokumentai. Jei tiekėjas užsienio subjektas, tuomet tos šalies, kurioje registruotas tiekėjas, lygiaverčio dokumento kopija (jei finansinės atskaitomybės dokumentų, tiekėjo šalyje, sudaryti nėra privaloma). Vertinama likvidumo reikšmė, kuri apskaičiuojama trumpalaikį turtą dalinant iš trumpalaikių įsipareigojimų.</p>
---------	---	--	---

3.1.2.2	Tiekėjas per pastaruosius 3 (trejus) metus arba per laiką nuo jo įregistravimo dienos (jeigu tiekėjas vykdė veiklą trumpiau kaip 3 (trejus) metus) įvykdė arba vykdo bent 1 (viena) su pirkimo objektu susijusią sutartį, kurios vertė ne mažesnė kaip 0,7 pasiūlymo vertės Eur be PVM. Su pirkimo objektu susijusi sutartis laikoma rekuperacinės sistemos pristatymo ir sumontavimo darbai.	Tiekėjo, neatitinkančio šio reikalavimo, pasiūlymas yra atmetamas	1. Tiekėjo vadovo ar jo įgalioto asmens pasirašyta (-as) įvykdytos (-ų) ar vykdomos (-ų) sutarties (-čių) sąrašas, nurodant: 1.1. užsakovą; 1.2. sutarties objektą, vertę; 1.3. sudarymo ir/arba įvykdymo datas;
3.1.2.3	Tiekėjas sutarties vykdymui turi turėti bent 1 (viena) ypatingojo statinio projekto dalies vadovą, turintį teisę atlikti statinio šildymo, vėdinimo, oro kondicionavimo inžinerinių sistemų įrengimo projektavimo ir montavimo darbus.	Tiekėjo, neatitinkančio šio reikalavimo, pasiūlymas yra atmetamas	1) Siūlomų specialistų sąrašas. 2) VĮ Statybos sektoriaus vystymo agentūros išduotas galiojantis kvalifikacijos atestatas suteikiantis teisę eiti ypatingojo statinio projekto dalies vadovo pareigas, šaldymo ir suslėgto oro sistemų statybos darbų dalyje, bei šaldymo ir suslėgto oro sistemos projekto dalyje. Pateikiama skaitmeninė dokumento kopija. 3) siūlomų specialistų atliktų darbų portfolio. 4) dokumentai, įrodantys siūlomo (-ų) specialisto (-ų) priėmimą į darbą tiekėjo įmonėje (t. y. darbo sutartis arba Sodros išrašas ar kiti dokumentai) arba (jei specialistas (-ai) pasiūlymo pateikimo momentu nėra tiekėjo personalo dalis) siūlomo specialisto ir tiekėjo dvišalį susitarimą (patvirtintą tiekėjo ar jo įgalioto asmens), kad, laimėjus konkursą, siūlomas (-i) specialistas (-ai) sutinka atlikti pavedamas funkcijas.

Tiekėjų aplinkos apsaugos vadybos reikalavimai

3.2. Atsižvelgiant į tai, kad perkami siūlomos įrangos montavimo darbai, tiekėjas, dalyvaujantis Pirkime, turi atitikti šiuos aplinkos apsaugos vadybos reikalavimus:

Eil. Nr.	Aplinkos apsaugos vadybos standartai	Kvalifikacijos reikalavimus įrodantys dokumentai
3.2.1	Tiekėjas turi veikiančią Europos Sąjungos aplinkosaugos vadybos ir audito sistemą EMAS arba aplinkos apsaugos vadybos sistemą, atitinkančią standartą LST EN ISO 14001 „Aplinkos vadybos sistemos. Reikalavimai ir naudojimo gairės“, arba taiko	Nepriklausomos įstaigos išduotas galiojantis sertifikatas arba lygiavertis kokybės vadybos užtikrinimo priemonių įrodymas. Dokumentai turi galioti ne trumpiau kaip nuo pasiūlymo pateikimo termino ir galioti per visą Pirkimo sutarties galiojimo laikotarpį. Jei tiekėjo turimas sertifikato galiojimas baigiasi iki Pirkimo sutarties galiojimo laikotarpio

lygiavertes aplinkosaugos vadybos užtikrinimo priemonės.	pabaigos, tiekėjas privalo pratęsti turimą sertifikatą (įsigyti naują) ir pateikti patvirtintą kopiją Užsakovui (Pateikiami dokumentai elektronine forma)
--	--

Pastabos:

Jeigu tiekėjas negali pateikti nurodytų dokumentų, nes atitinkamoje šalyje tokie dokumentai neišduodami arba toje šalyje išduodami dokumentai neapima visų keliamų klausimų – pateikiama priesaikos deklaracija arba oficiali tiekėjo deklaracija.

3.3. Jei bendrą pasiūlymą pateikia ūkio subjektų grupė, šių konkurso sąlygų 3.1.1.1 – 3.1.1.3 punktuose nustatytus kvalifikacijos reikalavimus turi atitikti ir pateikti nurodytus dokumentus kiekvienas ūkio subjektų grupės narys atskirai, o šių konkurso sąlygų 3.1.2.1 – 3.1.2.3 punktuose nustatytus kvalifikacijos reikalavimus ir 3.2.1 punkte nustatytus aplinkos apsaugos vadybos reikalavimus turi atitikti ir pateikti nurodytus dokumentus bent vienas ūkio subjektų grupės narys arba visi ūkio subjektų grupės nariai kartu.

3.4. Jei pirkimo procedūrose dalyvauja ūkio subjektų grupė, ji pateikia jungtinės veiklos sutartį arba tinkamai patvirtintą jos kopiją. Jungtinės veiklos sutartyje turi būti nurodyti kiekvienos šios sutarties šalies įsipareigojimai vykdant numatomą su pirkėju sudaryti pirkimo sutartį, šių įsipareigojimų vertės dalis, įeinanti į bendrą pirkimo sutarties vertę. Jungtinės veiklos sutartis turi numatyti solidarią visų šios sutarties šalių atsakomybę už prievolių pirkėjui nevykdymą. Taip pat jungtinės veiklos sutartyje turi būti numatyta, kuris asmuo atstovauja ūkio subjektų grupei (su kuo pirkėjas turėtų bendrauti pasiūlymo vertinimo metu kylančiais klausimais ir teikti su pasiūlymo įvertinimu susijusią informaciją, kuriam partneriui suteikti įgaliojimai pateikti pasiūlymą, jį pasirašyti, sudaryti sutartį)¹.

3.5. Tiekėjas gali remtis kitų ūkio subjektų pajėgumais, kad atitiktų reikalavimus dėl išsilavinimo, profesinės kvalifikacijos, profesinės patirties, turėti specialų leidimą ir (arba) būti tam tikros organizacijos nariu (jeigu tokius reikalavimus Perkantysis subjektas kelia) tik tuo atveju, jeigu tie subjektai patys suteiks paslaugas/atliks darbus (priklausomai nuo pirkimo objekto), kuriems reikia jų turimų pajėgumų.

3.6. Tiekėjo pasiūlymas atmetamas, jeigu apie nustatytą reikalavimų atitikimą jis pateikė melagingą informaciją, kurią pirkėjas gali įrodyti bet kokiomis teisėtomis priemonėmis.

3.7. Jeigu tiekėjo kvalifikacija dėl teisės verstis atitinkama veikla nebuvo tikrinama arba tikrinama ne visa apimtimi, tiekėjas, teikdamas pasiūlymą, perkančiajai organizacijai įsipareigoja, kad sutartį vykdys tik teisę verstis atitinkama veikla turintys asmenys.

4. PASIŪLYMŲ RENGIMAS, PATEIKIMAS, KEITIMAS

4.1 Pateikdamas pasiūlymą tiekėjas sutinka su šiomis konkurso sąlygomis ir patvirtina, kad jo pasiūlyme pateikta informacija yra teisinga ir apima viską, ko reikia tinkamam Pirkimo sutarties įvykdymui.

4.2 Pasiūlymas turi būti pateikiamas raštu, pasirašytas tiekėjo arba jo įgalioto asmens.

4.3 Tiekėjo pasiūlymas bei kita korespondencija pateikiama lietuvių ar anglų kalba. Perkamo objekto detalus aprašymas ir techninė dokumentacija gali būti pateikta lietuvių ar anglų kalba.

4.4 Pasiūlymas teikiamas elektroniniu laišku šiuo Užsakovo adresu: vilniaus.paukstynas@kqgroup.eu. Siunčiamo elektroninio laiško pavadinime turi būti nurodyta: „Pirkimo konkursui: **Šviežios mėsos cecho Amoniako kompresorinės pasyvi šilumos rekuperacinė Sistema leidžianti perteklinę šilumą panaudoti karšto vandens gamybai bei įrangos projektavimo, instaliavimo, suderinimo darbai**. Tiekėjo prašymu Užsakovas nedelsdamas pateikia rašytinį patvirtinimą (elektroniniu laišku), kad tiekėjo pasiūlymas yra gautas ir nurodo pasiūlymo gavimo dieną, valandą ir minutę.

4.5 Pasiūlymą sudaro tiekėjo raštu pateiktų dokumentų visuma:

4.5.1. užpildyta pasiūlymo forma, parengta pagal šių Pirkimo Konkurso sąlygų 2 priedą;

4.5.2. įgaliojimas ar kitas dokumentas (pvz. pareigybės aprašymas), suteikiantis teisę pasirašyti tiekėjo pasiūlymą, kopija (taikoma, kai pasiūlymą pasirašo ne įmonės vadovas, o įgaliotas asmuo);

4.5.3. Konkurso sąlygose nurodytus minimalius kvalifikacijos reikalavimus pagrindžiantys dokumentai;

4.5.4. tiekėjo vadovo (arba įgalioto asmens) patvirtintas įrangos pristatymo ir darbų atlikimo grafikas, nurodant įrangos pristatymo datą ir tiekėjo suteikiamų paslaugų/atliekamų darbų trukmę savaitėmis nuo Pirkimo sutarties pasirašymo dienos;

4.5.5. jungtinės veiklos sutartis arba tinkamai patvirtinta jos kopija, jei bendrą pasiūlymą teikia ūkio subjektų grupė;

4.5.6. kita Konkurso sąlygose prašoma informacija ir (ar) dokumentai.

4.6 Tiekėjas gali pateikti tik vieną pasiūlymą – individualiai arba kaip ūkio subjektų grupės narys. Jei tiekėjas pateikia daugiau kaip vieną pasiūlymą arba ūkio subjektų grupės narys dalyvauja teikiant kelis pasiūlymus, visi tokie pasiūlymai bus atmesti.

4.7 Tiekėjas, pateikdamas pasiūlymą, turi siūlyti visą šių Konkurso sąlygų 2.1-2.2 punktuose nurodytą prekių ir darbų apimtį.

4.8 Tiekėjams nėra leidžiama pateikti alternatyvių pasiūlymų. Tiekėjui pateikus alternatyvų pasiūlymą, jo pasiūlymas ir alternatyvus pasiūlymas (alternatyvūs pasiūlymai) bus atmesti.

4.9 Pasiūlymas turi būti pateiktas iki **2023 m. liepos 20 d., 10 val.** (Lietuvos Respublikos laiku).

Pasiūlyme nurodoma siūlomos įrangos ir darbų kaina pateikiama eurais, turi būti išreikšta ir apskaičiuota taip, kaip nurodyta šių Konkurso sąlygų 2 priede. Apskaičiuojant kainą, turi būti atsižvelgta į visą šių Konkurso sąlygose nurodytą įrangos ir darbų apimtį, į Priede Nr. 1 nurodytos techninės specifikacijos reikalavimus ir pan. Į kainą turi būti įskaityti visi mokesčiai ir visos tiekėjo išlaidos. Jokios kitos išlaidos, neįskaičiuotos į pasiūlymo kainą, tiekėjui nebus atlyginamos. Įranga pristatoma **Gamyklos g. 27, Rudaminos k., LT-13249 Vilniaus r., Lietuva.**

4.10 Pasiūlymas turi galioti ne trumpiau nei **30 (trisdešimt)** dienų nuo pasiūlymo pateikimo datos. Jeigu pasiūlyme nenurodytas jo galiojimo laikas laikoma, kad pasiūlymas galioja tiek, kiek numatyta pirkimo dokumentuose.

4.11 Kol nesibaigė pasiūlymų galiojimo laikas, Pirkėjas turi teisę prašyti, kad tiekėjai pratęstų pasiūlymų galiojimą iki konkrečiai nurodyto laiko. Tiekėjas gali atmesti tokį prašymą.

4.12 Nesibaigus pasiūlymų pateikimo terminui pirkėjas turi teisę jį pratęsti. Apie naują pasiūlymų pateikimo terminą pirkėjas praneša raštu visiems tiekėjams, gavusiems konkurso sąlygas.

4.13 Tiekėjas iki galutinio pasiūlymų pateikimo termino turi teisę pakeisti arba atšaukti savo pasiūlymą. Toks pakeitimas arba pranešimas, kad pasiūlymas atšaukiamas, pripažįstamas galiojančiu, jeigu pirkėjas jį gauna raštu iki pasiūlymų pateikimo termino pabaigos.

5. KONKURSO SĄLYGŲ PAAIŠKINIMAS IR PATIKSLINIMAS

5.1 Pirkėjas atsako į kiekvieną tiekėjo el. paštu atsiųstą prašymą paaiškinti pirkimo sąlygas, jeigu prašymas gautas ne vėliau kaip prieš 3 (tris) darbo dienas iki pirkimo pasiūlymų pateikimo termino pabaigos. Į laiku gautą tiekėjo prašymą paaiškinti Konkurso sąlygas pirkėjas atsako ne vėliau kaip per 2 (dvi) darbo dienas nuo jo gavimo dienos ir ne vėliau kaip likus 2 (dviem) darbo dienoms iki pasiūlymų pateikimo termino pabaigos. Pirkėjas, atsakydamas tiekėjui, kartu siunčia paaiškinimus ir visiems kitiems tiekėjams, kurie į jį kreipėsi, bet nenurodo, kuris tiekėjas pateikė prašymą paaiškinti konkurso sąlygas.

5.2 Nesibaigus pasiūlymų pateikimo terminui, bet ne vėliau kaip likus 2 (dviem) darbo dienoms iki pasiūlymų pateikimo termino pabaigos, pirkėjas turi teisę savo iniciatyva paaiškinti, patikslinti konkurso sąlygas.

5.3 Bet kokia informacija, konkurso sąlygų paaiškinimai, pranešimai ar kitas pirkėjo ir tiekėjo susirašinėjimas yra vykdomas šiame punkte nurodytu elektroniniu paštu. Tiesioginį ryšį su tiekėjais įgaliotas palaikyti: Nerijus Kručauskas, tel +370 640 73 419, el.p.: n.kruckauskas@kqgroup.eu.

6. PASIŪLYMŲ NAGRINĖJIMAS IR VERTINIMAS

6.1 Pasiūlymų vertinimo procedūra vyks **2023 m. liepos 20 d., 11 val.** Lietuvos Respublikos laiku. Pasiūlymų nagrinėjimo, vertinimo ir palyginimo procedūras atlieka pirkėjo sudaryta pirkimų komisija (toliau – Komisija), tiekėjams ar jų įgaliotiems atstovams nedalyvaujant.

6.2 Pirkėjas užtikrina, kad visi pirkimų komisijos nariai yra pasirašę konfidencialumo pasižadėjimus ir nešališkumo deklaracijas. Taip pat pirkėjas užtikrina, kad pateiktuose pasiūlymuose pateiktos kainos nebus sužinotos anksčiau nei pasiūlymų vertinimo terminas, nurodytas 6.1 punkte.

6.3 Komisija nagrinėja:

6.3.1. ar tiekėjai pasiūlymuose pateikė tikslus ir išsamius duomenis apie savo kvalifikaciją ir ar tiekėjo kvalifikacija atitinka minimalius kvalifikacijos reikalavimus. Komisijai turint pagrįstų abejonių dėl pateiktų dokumentų teisingumo ir/ar autentiškumo, Komisija gali prašyti tiekėjo pateikti papildomus įrodymus;

6.3.2. ar tiekėjai pasiūlyme pateikė visus duomenis, dokumentus ir informaciją, apibrėžtą šiose Konkurso sąlygose ir ar pasiūlymas atitinka šiose Konkurso sąlygose nustatytus reikalavimus;

6.3.3. ar nebuvo pasiūlytos neįprastai mažos kainos.

6.4 Komisija priima sprendimą dėl kiekvieno pasiūlymą pateikusio tiekėjo minimalių kvalifikacijos duomenų atitikties konkurso sąlygose nustatytiems reikalavimams. Jeigu tiekėjas pateikė netikslus ar neišsamius duomenis apie savo kvalifikaciją, Komisija prašo tiekėją šiuos duomenis papildyti arba paaiškinti per protingą terminą, kuris negali būti trumpesnis nei 3 (trys) darbo dienos. Teisę dalyvauti tolesnėse pirkimo procedūrose turi tik tie tiekėjai, kurių kvalifikacijos duomenys atitinka pirkėjo keliamus reikalavimus.

6.5 Iškilus klausimams dėl pasiūlymų turinio ir Komisijai raštu paprašius šiuos duomenis paaiškinti arba patikslinti, tiekėjai privalo per Komisijos nurodytą protingą terminą, kuris negali būti trumpesnis nei 3 (trys) darbo dienos, pateikti raštu papildomus paaiškinimus nekeisdami pasiūlymo esmės.

6.6 Jeigu pateiktame pasiūlyme Komisija randa pasiūlyme nurodytos kainos apskaičiavimo klaidų, ji privalo raštu paprašyti tiekėjų per jos nurodytą protingą terminą ištaisyti pasiūlyme pastebėtas aritmetines klaidas, nekeičiant vokų su pasiūlymais atplėšimo posėdžio metu paskelbtos kainos. Taisydamas pasiūlyme nurodytas aritmetines klaidas, tiekėjas neturi teisės atsisakyti kainos sudedamųjų dalių arba papildyti kainą naujomis dalimis.

6.7 Kai pateiktame pasiūlyme nurodoma neįprastai maža kaina, Komisija turi teisę, o ketindama atmesti pasiūlymą – privalo tiekėjo raštu paprašyti per Komisijos nurodytą protingą terminą pateikti neįprastai mažos pasiūlymo kainos pagrindimą, įskaitant ir detalių kainų sudėtinių dalių pagrindimą.

6.8 Pasiūlymuose nurodytos kainos bus vertinamos eurais be PVM.

6.9 Pirkėjo neatmesti pasiūlymai vertinami pagal **mažiausios kainos kriterijų**.

7. PASIŪLYMŲ ATMETIMO PRIEŽASTYS

7.1 Komisija atmeta pasiūlymą, jeigu:

7.1.1. tiekėjas pateikė daugiau nei vieną pasiūlymą (atmetami visi tiekėjo pasiūlymai);

7.1.2. tiekėjas neatitiko minimalių kvalifikacijos reikalavimų, jei jie buvo taikomi;

7.1.3. tiekėjas pasiūlyme pateikė netikslus ar neišsamius duomenis apie savo kvalifikaciją ir, pirkėjui prašant, nepatiksino jų;

7.1.4. pasiūlymas neatitiko Konkurso sąlygose nustatytų reikalavimų (tiekėjo pasiūlyme nurodytas Pirkimo objektas neatitinka reikalavimų, nurodytų techninėje specifikacijoje, ir kt.) arba dalyvis, Pirkėjo prašymu, nekeisdamas pasiūlymo esmės, nepaaiškino arba nepatiksino savo pasiūlymo;

7.1.5. tiekėjas per pirkėjo nurodytą terminą neištaisė aritmetinių klaidų ir (ar) nepaaiškino pasiūlymo;

7.1.6. buvo pasiūlyta neįprastai maža kaina ir tiekėjas pirkėjo prašymu nepateikė raštiško kainos sudėtinių dalių pagrindimo arba kitaip nepagrindė neįprastai mažos kainos;

7.1.7. tiekėjas pateikė melagingą informaciją, kurią pirkėjas gali įrodyti bet kokiomis teisėtomis priemonėmis;

7.1.8. tiekėjo, kurio pasiūlymas neatmestas dėl kitų priežasčių, buvo pasiūlyta per didelė, pirkėjui nepriimtina, pasiūlymo kaina.

7.2 Apie pasiūlymo atmetimą tiekėjas informuojamas per 1 (vieną) darbo dieną nuo šio sprendimo priėmimo dienos.

8. DERYBOS

8.1 Jei Pirkėjo netenkina pateikti pasiūlymai, Komisijos sprendimu visi šiose Konkurso sąlygose nustatytus minimalius kvalifikacinius reikalavimus atitinkantys tiekėjai gali būti kviečiami deryboms.

8.2 Derybos yra vykdomos su visais tiekėjais, kurių pasiūlymai nebuvo atmesti. Derybų metu tiekėjams pateikiama ta pati informacija. Derybų rezultatai įforminami protokolu, kurie rengiami atskiri kiekvienam tiekėjui.

8.3 Derybos gali būti vykdomos dėl visų perkamų darbų, prekių ar paslaugų charakteristikų, įskaitant kainą, kokybę, komercines sąlygas ir socialinius, aplinkosaugos ir inovacinius aspektus. Nesiderama dėl minimalių reikalavimų, taikomų Pirkimo objektui, tiekėjų kvalifikacijai, tiekėjų pasiūlymams, šių pasiūlymų vertinimo kriterijų ir esminių pirkimo sutarties sąlygų.

8.4 Komisija, įvertinusi tiekėjų kvalifikaciją ir pasiūlymus, visiems tiekėjams, kurių pasiūlymai nebuvo atmesti, raštu nurodys laiką, kada reikia atvykti į derybas arba pateikti atnaujintus pasiūlymus raštu (el. paštu).

8.5 Derybų procedūrų metu Komisija tretiesiems asmenims neatskleidžia jokios iš teikėjo gautos informacijos be jo sutikimo. Jeigu derybos vykdomos susitikimų metu, derybos vykdomos su kiekvienu tiekėju atskirai, derybos protokoluojamos. Derybų protokolą pasirašo Komisijos pirmininkas ir tiekėjo, su kuriuo derėtasi, įgaliotas atstovas. Jei tiekėjas ar jo įgaliotas atstovas neatvyko į derybas, Komisija surašo protokolą, kuriame nurodo apie tiekėjo neatvykimą, ir jį pasirašo visi Komisijos nariai (tokiu atveju vertinamas tiekėjo anksčiau teiktas pasiūlymas).

8.6 Derybų galutiniai pasiūlymai yra šalių pasirašyti derybų protokolai bei pirminiai pasiūlymai, kiek jie nebuvo pakeisti derybų metu. Galutiniai pasiūlymai vertinami šiose Konkurso sąlygose nustatyta tvarka.

8.7 Baigus derybas ir įvertinus galutinius pasiūlymus patvirtinama galutinė pasiūlymų eilė. Jei tiekėjas neatvyko į derybas, sudarant galutinę konkurso pasiūlymų eilę, vertinamas pirminis neatvykusio tiekėjo pasiūlymas.

9. SPRENDIMAS DĖL LAIMĖTOJO NUSTATYMO

9.1 Išnagrinėjusi, įvertinusi ir palyginusi pateiktus pasiūlymus, Komisija nustato pasiūlymų eilę. Pasiūlymai šioje eilėje surašomi kainos be pridėtinės vertės mokesčio (PVM) didėjimo tvarka. Jeigu kelių pateiktų pasiūlymų kaina yra vienoda, nustatant pasiūlymų eilę pirmesnis į šią eilę įrašomas tiekėjas, kurio pasiūlymas yra pateiktas (įregistruotas) anksčiausiai.

9.2 Tais atvejais, kai pasiūlymą pateikė tik vienas tiekėjas, pasiūlymų eilė nenustatoma ir jo pasiūlymas laikomas laimėjusiu, jeigu nebuvo atmestas pagal šių Konkurso sąlygų nuostatas.

9.3 Tiekėjas pateikęs mažiausią kainą yra skelbiamas laimėjusiu konkursą ir jis kviečiamas sudaryti Pirkimo sutartį, nurodant laiką iki kada reikia sudaryti Pirkimo sutartį.

9.4 Jeigu tiekėjas, kurio pasiūlymas pripažintas laimėjusiu, raštu atsisako sudaryti Pirkimo sutartį arba iki nurodyto laiko neatvyksta sudaryti Pirkimo sutarties, nepateikia Pirkimo sutarties įvykdymo užtikrinimo, jei taikoma, arba atsisako Pirkimo sutartį sudaryti pirkimo dokumentuose nustatytais sąlygomis, laikoma, kad jis atsisakė sudaryti Pirkimo sutartį. Tuo atveju Komisija siūlo sudaryti Pirkimo sutartį tiekėjui, kurio pasiūlymas pagal sudarytą pasiūlymų eilę yra pirmas po tiekėjo, atsisakiusio sudaryti Pirkimo sutartį.

10. PAGRINDINĖS PIRKIMO SUTARTIES SĄLYGOS

10.1 Pirkimo sutartis pasirašoma su laimėjusį pasiūlymą pateikusių tiekėju šiose Konkurso sąlygose nustatytais sąlygomis, vadovaujantis Konkurso sąlygomis ir LR Civiliniu kodeksu.

10.2 Sudarant Pirkimo sutartį, negali būti keičiama laimėjusio tiekėjo galutinio pasiūlymo kaina ir esminės sąlygos, išskyrus šių sąlygų 8 punkte nustatyti atvejai (jei taikoma).

10.3 Visa įranga, įskaitant įrangos pristatymo, projektavimo, instaliavimo, suderinimo ir paleidimo darbus pagal teisės aktų reikalavimus institucijoms, turi būti atlikti ir perduoti Užsakovui **ne vėliau kaip per per 36 savaites nuo Pirkimo sutarties pasirašymo dienos**. Įrangos pristatymo ir darbų etapai ir terminai bus numatyti atskirame Pirkimo sutarties priede – Darbų grafike.

10.4 Laiku neįvykdęs ar netinkamai įvykdęs įsipareigojimus ir neperdavęs Užsakovui prekių / neatlikęs darbų Pirkimo sutartyje nustatytu terminu, Užsakovo reikalavimu tiekėjas moka Užsakovui 0,02 % dydžio netesybas nuo viso projekto vertės už kiekvieną termino praleidimo dieną. Šalys susitaria, kad bendra tiekėjo mokama netesybų suma už vėlavimą vykdyti įsipareigojimus negali viršyti 10 % nuo Pirkimo sutarties kainos be PVM.

10.5 Tiekėjas vėluodamas įvykdyti Sutarties įsipareigojimus 90 (devyniasdešimt) kalendorinių dienų nuo Sutartyje nurodyto galutinio įvykdymo termino nurodyto 10.3 punkte, Užsakovo reikalavimu, moka 10% (dešimties procentų) nuo sutarties projekto vertės vienkartinę baudą. Jei vėlavimas Tiekėjo netęsybos tęsiasi ir 2024 metų Rugsėjo 1 d. Darbai nėra pabaigti ir nepriduoti Užsakovui, **Tiekėjas įsipareigoja sumokėti Užsakovui 50% (penkiasdešimties procentų) dydžio vienkartinę baudą** nuo Projektui įgyvendinti Lietuvos valstybės skirtos paramos dalies, aprašytos 1.1 punkte".

10.6 **Įrangos pristatymo ir darbų atlikimo terminas dėl objektyvių priežasčių raštišku Šalių susitarimu gali būti pratęsiamas ne ilgiau kaip 2 mėn.** Įrangos pristatymo ir darbų atlikimo termino pratęsimas taip pat galimas esant bent vienam iš šių atvejų:

10.6.1. Užsakovas tyčia nevykdo ir (ar) netinkamai vykdo Pirkimo sutartimi jam nustatytus įsipareigojimus ir todėl tiekėjas negali pristatyti įrangos ir (arba) vykdyti darbų iš dalies arba pilnai, arba

10.6.2. valstybės ir savivaldos institucijų veiksmai, dėl kurių tiekėjas negali laiku pristatyti įrangos ir (arba) atlikti darbų, jeigu tai nėra susiję su pačio tiekėjo sutartinių įsipareigojimų ar įstatymų reikalavimų nevykdymu. Šalys susitaria, kad jeigu 10.5 p. nurodytos aplinkybės tęsiasi ilgiau kaip 60 (šešiasdešimt) kalendorinių dienų, tai Pirkimo sutarties vykdymas yra sustabdomas kol išnyks šios aplinkybės arba Šalys tarpusavio susitarimu nutraukia Pirkimo sutartį, arba

10.6.3. raštišku abiejų Sutarties Šalių sutarimu.

10.7 Tiekėjas, pristatęs įrangą ir (arba) atlikęs atitinkamus darbus (įvykdęs atitinkamą etapą), privalo parengti, pasirašyti ir pateikti Užsakovui pristatytos įrangos ir (arba) atliktų darbų aktą. Užsakovas per 5 (penkias) darbo dienas nuo pristatytos įrangos ir (arba) atliktų darbų akto gavimo dienos privalo apžiūrėti, patikrinti pristatytą įrangą ir (arba) atliktus darbus ir:

10.7.1. priimti įrangą ir (ar) darbus, t. y. pasirašyti aktą be išlygų arba su išlygomis, antru atveju nurodant akte nustatytus neesminius pristatytos įrangos ir (arba) darbų trūkumus, arba

10.7.2. motyvuotai atsisakyti priimti įrangą ir (arba) darbus, t. y. nepasirašyti akto, nurodant jame nustatytus esminius įrangos ir (arba) darbų trūkumus.

10.8 Tiekėjas privalo per protingą, su Užsakovu suderintą laikotarpį pašalinti Užsakovo nustatytus įrangos ir (arba) darbų kokybės trūkumus. Trūkumų ištaisymo laikotarpis su Užsakovu suderinamas atsižvelgiant į Užsakovo nustatytą trūkumų ištaisymo laikotarpį ir įforminamas papildomu susitarimu, kuriame nurodomi darbai ir jų atlikimo laikotarpis ir (arba) įrangos kokybės trūkumų šalinimas.

10.9 Su tiekėju bus vykdomas vienas atsiskaitymas – tiekėjui pristačius siūlomą įrangą, atlikus siūlomos įrangos projektavimo, instaliavimo, suderinimo ir paleidimo darbus.

10.10 Tiekėjui pateikus rašytinį prašymą Užsakovui, Užsakovas ne vėliau kaip per 30 (trisdešimt) dienu nuo tiekėjo pateikto Sutarties įvykdymo užtikrinimo, sumoka tiekėjui 30 (trisdešimties) procentų Sutarties vertės dydžio avansą.

10.11 Tiekėjas, norėdamas gauti 10.11 punkte minėtą avansą, pateikia Užsakovui Sutarties įvykdymo užtikrinimo dokumentą, t. y. Lietuvos Respublikoje ar užsienyje registruoto banko ar Lietuvos Respublikoje ar užsienyje registruotos draudimo bendrovės ar kredito unijos laidavimo draudimo dokumentą.

10.11.1. Sutarties įvykdymo užtikrinimo vertė – turi būti lygi prašomo avanso dydžiui. Sutarties įvykdymo užtikrinimo dokumente sumos turi būti nurodomos eurais.

10.11.2. Sutarties įvykdymo užtikrinimo dokumentas turi galioti iki Šalių visų Sutartyje numatytų įsipareigojimų įvykdymo. Jei Sutarties galiojimo terminas pratęsiamas, atitinkamai turi būti pratęstas ir Sutarties įvykdymo užtikrinimo dokumento galiojimas.

10.11.3. Sutarties įvykdymo užtikrinimo dokumentas turi būti išduotas banko, kredito unijos ar draudimo bendrovės, turinčios teisę užsiimti tokia veikla.

10.11.4. Sutarties įvykdymo užtikrinimo dokumente turi būti nurodyta, kad bankas, kredito unija ar draudimo bendrovė įsipareigoja Užsakovui sumokėti Sutarties įvykdymo užtikrinimo dokumente nurodytą sumą, esant bet kuriai iš šių aplinkybių:

10.11.4.1. tiekėjas nevykdo savo įsipareigojimų pagal Sutartį ir dėl to Sutartis yra nutraukiama;

10.11.4.2. tiekėjas per trūkumams pašalinti nustatytą terminą jų nepašalina ir (ar) negali pristatyti pirkimo sąlygų atitinkančios įrangos ir / arba atlikti darbų;

10.11.4.3 tiekėjas dėl savo kaltės kitaip pažeidė Sutartį.

10.13. Jeigu Sutarties vykdymo metu Sutarties įvykdymo užtikrinimo dokumentą išdavęs asmuo negali įvykdyti savo įsipareigojimų, Užsakovas privalo raštu pareikalauti tiekėjo per 10 (dešimt) dienų pateikti naują Sutarties įvykdymo užtikrinimo dokumentą tomis pačiomis sąlygomis. Jeigu tiekėjas nepateikia naujo Sutarties įvykdymo užtikrinimo dokumento, Užsakovas turi teisę nutraukti Sutartį.

10.14 Sutarties įvykdymo užtikrinimo dokumentas gražinamas per 10 (dešimt) dienų nuo šio dokumento galiojimo termino pabaigos, tiekėjui pateikus rašytinį prašymą.

10.15 Tiekėjo įrangos ir darbų rezultatas turi atitikti Pirkimo sutartyje, teisės aktuose nustatytus kokybės ir kitus reikalavimus, o jeigu tokie reikalavimai niekur nėra nustatyti – įprastai praktikoje keliamus reikalavimus. Sumontuota įranga, be kita ko, turi atitikti jos gamintojo deklaruojamus techninius bei efektyvumo parametrus.

10.16 Sumontuotai įrangai yra suteikiama **netrumpesnė kaip 24 (dvidešimt keturių) mėnesių nemokama garantija**, išskyrus jos dalims, kurios pagal gamintojo pateiktą eksploatacijos grafiką turi būti keičiamos dažniau nei kas 24 (dvidešimt keturis) mėnesius.

10.17 Jeigu tiekėjas pristatė įrangą ir/arba atliko darbus pažeisdamas techninėje specifikacijoje ir Pirkimo sutartyje numatytas sąlygas, nesilaikė teisės aktų reikalavimų, Užsakovas turi teisę reikalauti, kad tiekėjas:

10.17.1 nedelsiant sustabdytų ir (ar) nutrauktų darbų atlikimą, arba

10.17.2 neatlygintinai pakeistų nekokybiškas medžiagas, gaminius, arba

10.17.3. neatlygintinai pagerintų atliekamų darbų kokybę, arba

10.17.4 neatlygintinai ištaisytų netinkamai atliktus darbus/ pakeistų nekokybišką pristatytą įrangą, arba

10.17.5 atlygintų Užsakovui trūkumų šalinimo išlaidas.

10.18 Vykdamas Pirkimo sutartį, esminės Pirkimo sutarties sąlygos keičiamos nebus, jeigu:

10.18.1 jos pakeičiamos numatant naujas sąlygas, kurios, jeigu būtų nustatytos pirkimo dokumentuose, būtų suteikusios galimybę dalyvauti pirkimo procedūrose kitiems, nei dalyvavo, tiekėjams;

- 10.18.2 jos pakeičiamos numatant naujas sąlygas, dėl kurių, jeigu jos būtų nustatytos pirkimo dokumentuose, laimėjusiu pasiūlymu galėtų būti pripažintas kito, nei pasirinktas, tiekėjo pasiūlymas;
- 10.18.3 Pirkimo objektas yra pakeičiamas taip, kad į keičiamą Pirkimo sutartį įtraukiamos naujos (papildomos) prekės, paslaugos ar darbai.
- 10.19 Pirkimo sutartis jos galiojimo laikotarpiu taip pat gali būti keičiama, kai pakeitimu iš esmės nepakeičiamas Pirkimo sutarties pobūdis ir bendra atskirų pakeitimų pagal šį punktą vertė neviršija 10 % (dešimt procentų) pradinės Pirkimo sutarties vertės, be PVM.
- 10.20 Užsakovas ir tiekėjas turi teisę, įspėjęs kitą Šalį prieš protingą terminą, o šiam suėjus ir papildomai įspėjęs prieš 10 (dešimt) dienų, vienašališkai (be teismo) nutraukti Pirkimo sutartį dėl esminio jos pažeidimo bei kitais Pirkimo sutarties numatytais atvejais. Esminiais pažeidimais iš tiekėjo pusės bus laikomi šie pažeidimai:
- 10.20.1 kai ilgiau kaip 10 (dešimt) dienų vėluojama pristatyti įrangą ir/ arba atlikti darbus pagal Pirkimo sutarties priede nustatytus terminus dėl tiekėjo kaltės;
- 10.20.2 kai kompetentingų institucijų sprendimu nustatyta, kad šiurkščiai pažeidžiama darbo sauga ar statybos techniniai reglamentai, sukelti grėsmę darbų proceso dalyviams, trečiųjų asmenų saugumui ar gamtai, ir tokie pažeidimai po pakartotinio įspėjimo nebuvo ištaisyti;
- 10.21 Užsakovas taip pat turi teisę vienašališkai nutraukti Pirkimo sutartį, jeigu:
- 10.21.1 tiekėjui iškeliami bankroto byla;
- 10.21.2 po raštiško Užsakovo įspėjimo tiekėjas daugiau nei mėnesį nevykdo darbų kokybės užtikrinimo reikalavimų;
- 10.21.3 kitais Pirkimo sutartyje ir Lietuvos Respublikos Civiliniame kodekse numatytais atvejais.
- 10.22 Tiekėjas turi teisę vienašališkai nutraukti Pirkimo sutartį, įspėjęs Užsakovą prieš 30 (trisdešimt) dienų ir pareikalauti atlyginti tiesioginius nuostolius, jeigu:
- 10.22.1 Užsakovas be pateisinamų priežasčių vėluoja apmokėti ilgiau kaip 20 (dvidešimt) kalendorinių dienų nuo Pirkimo sutartyje nurodytų terminų (esminis Pirkimo sutarties pažeidimas);
- 10.22.2 Užsakovas be pateisinamų priežasčių neatlieka nuo jo priklausančių veiksmų, dėl ko negalima pristatyti įrangos ir (arba) tęsti darbų daugiau kaip 30 (trisdešimt) kalendorinių dienų iš eilės (esminis Pirkimo sutarties pažeidimas);
- 10.22.3 Užsakovui iškeliami bankroto byla;
- 10.22.4 kitais Pirkimo sutartyje ir Lietuvos Respublikos Civiliniame kodekse numatytais atvejais.
- 10.23 Jeigu įrangos pristatymas ir/ arba darbų atlikimas sustabdomi ilgiau nei 90 (devyniasdešimt) dienų, kiekviena Pirkimo sutarties Šalis gali vienašališkai nutraukti Pirkimo sutartį, pranešdama apie tai kitai Šaliai raštu Pirkimo sutartyje nustatyta tvarka.
- 10.24 Užsakovui arba tiekėjui vienašališkai nutraukus Pirkimo sutartį tiekėjas privalo perduoti iki Pirkimo sutarties nutraukimo datos pristatytą įrangą/ atliktus darbus, Šalims pasirašant aktą ir perdavimo Užsakovui aktą. Užsakovas privalo apmokėti tik už tinkamai pristatytą įrangą/ atliktus darbus, iš mokėtinų sumų išskaičiuojant netesybas ir nuostolius, jeigu Pirkimo sutartis nutraukiama dėl tiekėjas kaltės.
- 10.25 Pirkime taikomi aplinkos apsaugos kriterijai. Tiekėjas, vykdydamas Sutartį, privalo laikytis aplinkos apsaugos reikalavimų:**
- 10.25.1 tiekJėjo siūlomos įrangos pakuotės turi būti laikytinos perdirbamosiomis pakuotėmis pagal Lietuvos Respublikos mokesčio už aplinkos teršimą įstatymo nuostatas;
- 10.25.2 Sutartis turi būti pasirašoma elektroniniu parašu;
- 10.25.3 visi siūlomos įrangos dokumentai nespausdinami, o teikiami elektroniniu paštu;
- 10.25.4 siūloma įrangą pristatoma ne piko metu.

11. BAIGIAMOSIOS NUOSTATOS

- 11.1 Tiekėjams pasiūlymų rengimo ir dalyvavimo konkurse išlaidos neatlyginamos.
- 11.2 Pirkėjas bet kuriuo metu iki Pirkimo sutarties sudarymo turi teisę nutraukti pirkimo procedūras, jeigu atsirado aplinkybių, kurių nebuvo galima numatyti. Priėmęs sprendimą nutraukti pirkimo procedūras, pirkėjas ne vėliau kaip per 3 (tris) darbo dienas nuo sprendimo priėmimo apie šį sprendimą praneša visiems pasiūlymus pateikusiems tiekėjams, o jeigu pirkimo procedūros nutraukiamos iki galutinio pasiūlymo pateikimo termino, visiems pirkimo sąlygas ir (arba) pirkimų dokumentus įsigijusiems tiekėjams.

12. PRIEDAI

- 12.1 Priedas Nr. 1 – Techninė specifikacija;
- 12.2 Priedas Nr. 2 – Pasiūlymo forma.

TECHNINĖ SPECIFIKACIJA

Šviežios mėsos cecho Amoniako kompresorinės pasyvi šilumos rekuperacinė sistema leidžianti perteklinę šilumą panaudoti karšto vandens gamybai bei įrangos projektavimo, instaliavimo, suderinimo darbai

Esama situacija.

AB „Vilniaus paukštynas“ (toliau – VP) šviežios mėsos cechas (toliau – ŠMC) Rudaminoje. ŠMC šalčio ūkis perteklinę šilumą pašalina į aplinką per kondensatorius (pav.1)

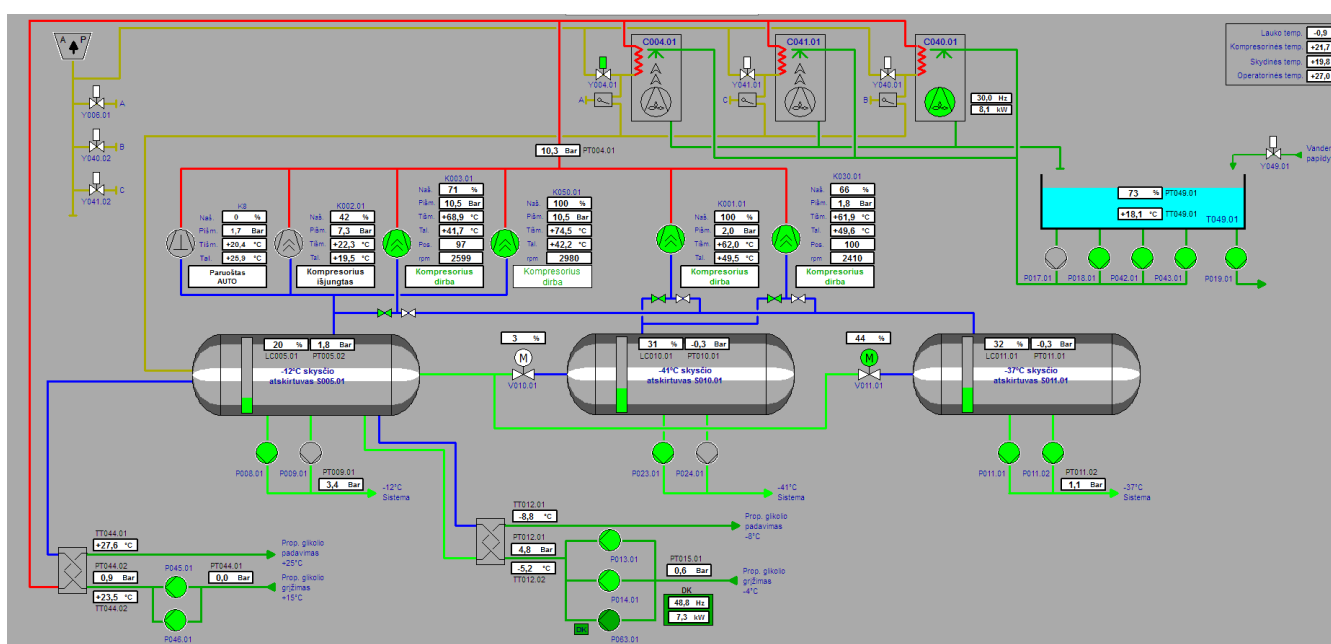

Pav.1 ŠMC kompresorinė

Šiuo metu VP turi neveikiantį kondensatorių, todėl lauko temperatūrai esant virš 30 laipsnių šilumos ir esant 100 procentų cecho apkrovimui, turimos šaldymo sistemos iš dviejų centralių (4 ir 2 kompresoriai) nepakanka tinkamos temperatūros palaikymui patalpose.

Atsižvelgiant į tai, reikalingas naujas kondensatorius vandens atvėsavimo sistemai, kuris užtikrins temperatūrinius parametrus.

Padidėjus gamtinių dujų kaštams, tikslinga vietoje kondensatoriaus sumontuoti šilumos rekuperacijos sistemą (šilumos nuvedimas nuo amoniako garų ir kompresorių alyvos). Rekuperacijos sistema nukreips perteklinę šilumą karšto vandens ruošimui katilinėje, tuo pačiu smarkiai sumažinant apkrovą kondensatoriams.

Karštas vanduo ruošiamas centralizuotai pagrindinėje VP Rudaminos katilinėje.

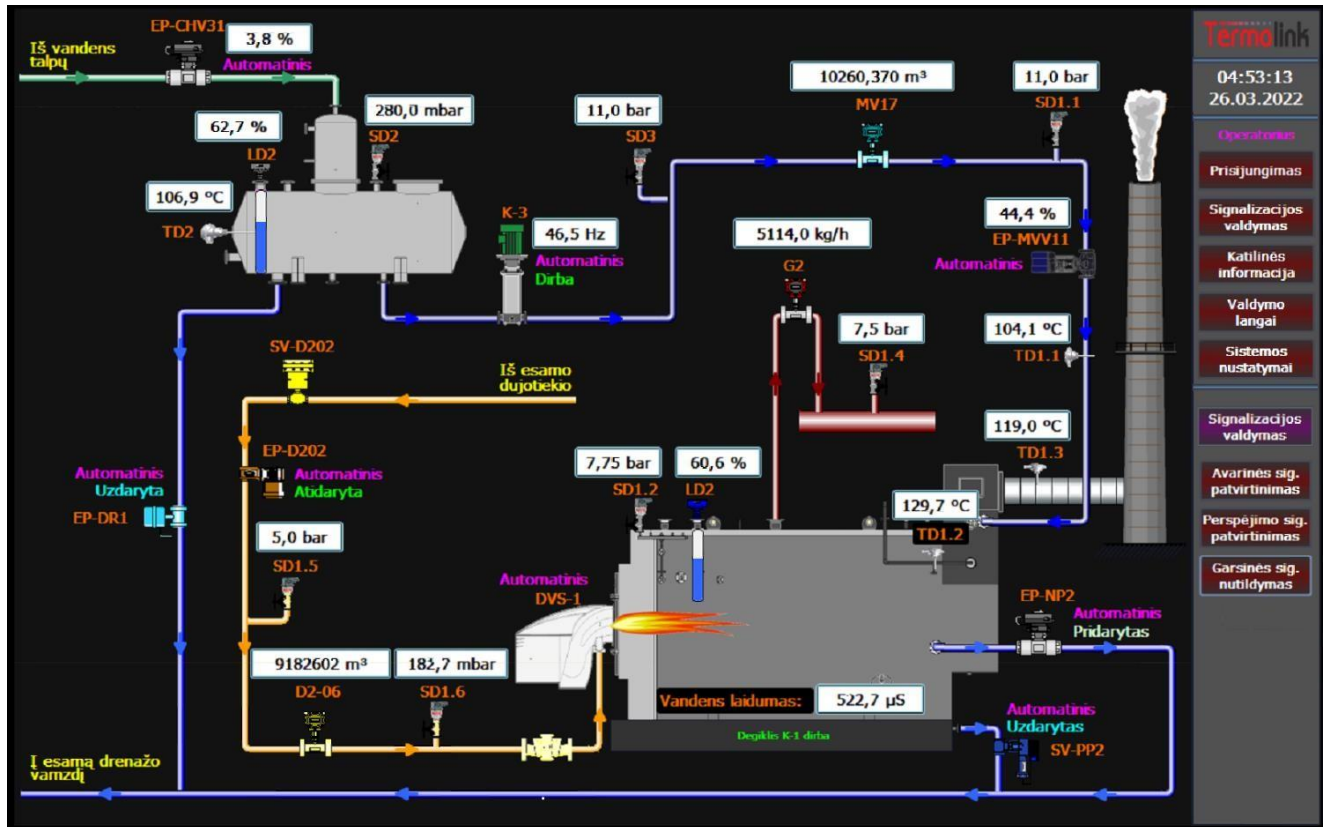

Pav. 2 Katilinės schema

1. Uždaviniai konkurso dalyvio techninei užduočiai atlikti.

- 1.1. Konkurso dalyvis kartu su pasiūlymu turi pateikti siūlomos įrangos kainą, įskaitant įrangos projektavimo, instaliavimo, suderinimo ir paleidimo kainas;
- 1.2. Konkurso dalyvis kartu su pasiūlymu turi pateikti techninės dokumentacijos ir sertifikatų sąrašą (įvardinti, kas bus pateikta elektronine forma);
- 1.3. Siūloma įranga turi būti nauja ir nenaudota.

2. Pagrindiniai reikalavimai, informacija konkurso dalyviams

- 2.1. Siūloma įranga, medžiagos ir darbai (įskaitant projektavimą) turi būti atitikti žemiau nurodytus normatyvinius dokumentus:
 - a) EN378 Šaldymo sistemos ir šilumos siurbliai;
 - b) EN14276 Šaldymo sistemų ir šilumos siurblių slėginė įranga;
 - c) EN13313 Šaldymo sistemos ir šilumos siurbliai. Personalo kompetencija;

d) EN13136 Šaldymo sistemos ir šilumos siurbliai. Slėgio ribotuvai ir prie jų jungiami vamzdžiai. Skaičiavimo metodai;

e) Statybos techninis reglamentas STR.

2.2. Šilumos šaltiniai – amoniako garai ir kompresorių tepalo aušinimo vanduo.

2.3. Šildomas produktas – vanduo gamybiniams poreikiams.

2.4. Šaldymo sistemos, kurios šiluma bus panaudojama rekuperacijai, maksimalus šaldymo našumas ~2900kW prie NH3 garavimo/kondensacijos temperatūrų -12/35C; ir ~570kW prie -40/-12C.

2.5. Karšto vandens ruošimo mazgo galingumas ne mažesnis negu 1300kW.

2.6. Skaičiuotina ruošiamo vandens temperatūra 55C, srautas 7-24m3 C.

2.7. Aplinkos temperatūra: -30 - +35 C

2.8. Trumpas pasyvios šilumos rekuperacinės sistemos aprašymas:

Pasyvi rekuperacijos sistema montuojama naudojant ŠMC amoniakinės kompresorinės atliekinę šilumą.

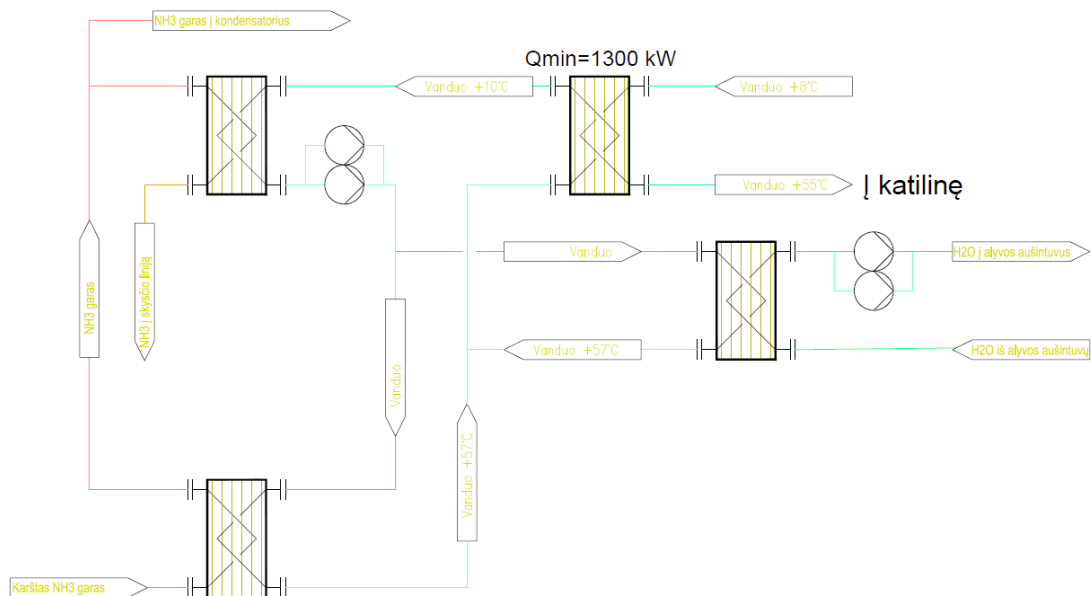

Pav. 3 Preliminari šilumos rekuperacijos schema

Pasyvi rekuperacijos sistema turi būti sudaryta iš dviejų kontūrų: 1) Šilumos nuvedimo nuo amoniako garų ir tepalo aušinimo sistemos. Šiame kontūre cirkuliuoja vanduo, ~20 metrų trasos bus pravesta per lauką, turi būti numatytas temperatūros daviklis ir apsauga nuo užšalimo. 2) Šildomo vandens šilumokaitis vanduo / vanduo (tiekiamas į katilinę, vartotojams).

Skaičiuotina vandens temperatūra (tiekiama į katilinę) +55C, tiekiamo į šildomo vandens šilumokaitį +8C. Pageidaujamas minimalus karšto vandens srautas apie 7-8m3/h; maksimalus apie 24m3/h. Darbinis apie 11-16m3/h, priklausomai nuo šaldymo sistemos apkrovos.

Šalto vandens papildymas +8C per šilumokaitį vanduo/ vanduo sumontuotą techninėje patalpoje šalia vamzdinių trasų (~20m nuo ŠMC amoniakinės kompresorinės) arba amoniakinėje kompresorinėje. Paruoštas karštas vanduo tiekiamas į grįžtantį srautą į katilinę. Vandens pusės kontūro pralaidumas turi būti iki 38m³/h. Esant maksimaliam vartojimo srautui, į katilinę tiekiamo vandens temperatūra ~25- 35C, priklausomai nuo kompresorinės apkrovos.

2.9. Pasyvią šilumos rekuperacinę sistemą turi sudaryti sekantys pagrindiniai komponentai:

- 3 vnt. išardomi šilumokaičiai amoniakas/ vanduo (kondensatorius, desuperheateris) ir vanduo/ vanduo (tepalo šilumos nuvedimas). Tepalo šilumos nuvedimas turi būti užtikrinamas šilumos rekuperacijos sistemai neveikiant (nesant karšto vandens vartojimo). Komplektuojami su cirkuliaciniais vandens siurbliais ir visa reikalinga valdymo ir uždromąja armatūra amoniako ir vandens pusėse. Bendras šilumokaičių našumas ne mažiau kaip 1300kW, esant skaičiuotina šilumos nešėjo (vandens) temperatūrai +57C. Įranga montuojama ŠMC kompresorinėje.

Desuperheater'is turi praleisti visą amoniako srautą, su slėgio nuostoliais amoniako pusėje iki 0,20bar, (esant maksimaliam amoniako. srautui). Slėgio nuostoliai vandens pusėje iki 0,1bar, esant maksimaliam vandens srautui.

Slėgio nuostoliai kondensatoriuje amoniako pusėje iki 0,25bar, esant maksimaliam amoniako srautui. Slėgio nuostoliai vandens pusėje iki 0,65bar, esant maksimaliam vandens srautui.

Slėgio nuostoliai tepalo šilumos nuvedimo šilumokaityje vanduo/vanduo iki 0,5bar. abiejuose šilumokaičio vandens kontūruose.

- 1 vnt. išardomas šilumokaitis vanduo/vanduo ne mažiau kaip 1300kW. Vanduo +8C/+55C; vanduo +57C/+10C. Komplektuojami su tiekiamo vandens +8C/+55C energijos apskaitos sistema ir visa reikalinga valdymo ir uždromąja armatūra. Įranga montuojama techninėje patalpoje šalia vamzdinių trasų ~20m nuo ŠMC amoniakinės kompresorinės arba amoniakinėje kompresorinėje. Pralaidumas vandens kontūro pusėje ne mažiau 38m³/h. Slėgio kritimas iki 0,6 bar. abiejuose šilumokaičio vandens kontūruose.

- Šilumokaičių plokštelės iš 1.4404 (AISI 316L), amoniakinių šilumokaičių plokštelių storis ne mažiau 0,6mm; vandens šilumokaičių ne mažiau 0,5mm. Amoniakiniai šilumokaičiai turi turėti galimybę pridėti ne mažiau 10% papildomų plokštelių, paviršiaus ploto rezervas ne mažiau 25%.

3. Papildoma įranga.

3.1. Vizualizacijai panaudoti esamą WinCC SCADA sistemą.

3.2. Įranga turi fiksuoti darbo parametrus, bei gedimus ir saugoti ne mažiau 120 parų.

4. Įrengimo darbo laikas

4.1. 24 val. /parą ir 7 d. /sav.

5. Techniniai reikalavimai

5.1. Įranga turi naudoti 400 V, 3 fazių, 50Hz elektros srovę.

5.2. Bendras įrangos instaliuotas elektros galingumas iki 20 kW.

5.3. Konkurso dalyvis pasiūlyme turi pateikti pagrindinius įrangos bei priedų matmenis.

5.4. Konkurso dalyvis pasiūlyme turi pateikti reikalavimus bei jų kritines reikšmes energetiniams resursams.

5.5. Konkurso dalyvis pasiūlyme turi nurodyti siūlomos įrangos keliamas triukšmo lygis.

5.6. Turi būti numatyti avariniai stabdymo mygtukai.

5.7. Visa elektrinė instaliacija turi būti sumontuota taip, kad gamybos metu nebūtų galimybės jos pažeisti.

6. Įrangos techninė priežiūra

- 6.1. Kartu su įranga turi būti pateikiama įrangos techninė dokumentacija (įrangos brėžiniai, elektros sistemos schemos ir panašiai) ir naudojimosi instrukcija lietuvių bei anglų kalbomis.
- 6.2. Konkurso dalyvis pasiūlyme turi įvardinti atsargines detales, kurios būtų tiekiamos išskirtinai iš įrangos tiekėjo. Kitaip sakant, nurodyti tas detales, kurios rinkoje tiesiogiai neparduodamos, bet įsigyjamos tik per įrangos gamintoją.
- 6.3. Konkurso dalyvis kartu su pasiūlymu turi pateikti medžiagų, reikalingų įrangos techniniam aptarnavimui, sąrašus ir specifikacijas.
- 6.4. Šilumos mazgo valdymas turi būti integruotas ir suderintas su esama ŠMC šaldymo įrangos valdymo sistema, užtikrinant sklandų išplėstos sistemos darbą.
- 6.5. Konkurso dalyvis pasiūlyme turi išvardinti visas siūlomos įrangos apsaugų sistemas.
- 6.6. Konkurso dalyvis pasiūlyme turi įvardinti (jei yra) nuotolinio helpdesk galimybes ir reagavimo terminus.
- 6.7. Konkurso dalyvis pasiūlyme turi įvardinti reagavimo ir gedimų šalinimo terminus garantiniu laikotarpiu.
- 6.8. Konkurso dalyvio pasiūlyme turi būti pateiktas spec. įrankių sąrašas. (Jei tokie įrankiai reikalingi įrenginio aptarnavimui)

7. Darbo aplinka (jeigu bus montuojama ŠMC kompresorinėje)

- 7.1. Patalpos temperatūra nuo +5 - +45C
- 7.2. Drėgmė iki 90 proc.

8. Įrangos plovimas

- 8.1. Visos įrangos konstruktyvų dalys kaip kad: įrenginio rėmas, automatikos spintos paviršiai, žaliavos transportavimo sistemos – turi būti lengvai išplaunamos.
- 8.2. Negali būti jokių paslėptų įrenginio dalių; visos dalys turi būti lengvai apžiūrimos.
- 8.3. Įrangos komponentai, kurie turės sąlytį su žaliava, produktu bei bus plaunami ir dezinfekuojami turi būti pagaminti iš maisto pramonėje naudojamo nerūdijančio plieno ne prastesnės nei ir ANSI 304 klasės (EN 1.4301) arba mėsos perdirbimo pramonei sertifikuotų medžiagų (plastikas, sandarinimo gumos, organinis stiklas ir panašiai).
- 8.4. Visos įrangos medžiagos turi būti atsparios maisto pramonėje naudojamiems plovimo ir dezinfekavimo chemikalams, tokiems kaip šarmai: natrio hidroksidas (5..15%), kalio hidroksidas (<5%), natrio hipochlorito tirpalas (<5% aktyvaus Cl), dinatrio metasilikatas (<5%) bei rūgštys: fosforo rūgštis (>30%), azoto rūgštis (5..15%), riebiųjų alkoholių etoksilatai (<5%).
- 8.5. Įrangos komponentų, kurie bus plaunami ir dezinfekuojami apsaugos nuo vandens ir dulkių klasė turi būti tokia, kad įranga būtų atspari rankiniam plovimui aukšto slėgio vandens srove. Vandens slėgis bus 30 barų, esant 50° C vandens temperatūrai.

8.6. Konkurso dalyvis pasiūlyme turi nurodyti minimalią laiko trukmę reikalingą įrangos plovimui.

9. Įrangos montavimo ir paleidimo terminai

9.1 Konkurso dalyvio pasiūlyme turi būti nurodyti terminai: įrangos pristatymo ir darbų atlikimo.

10. Įrangos atitikties deklaracijos

- 10.1. Įrangos kokybė turi atitikti Europos Sąjungos ir Lietuvos Respublikos teisės aktų nustatytus higienos ir saugos reikalavimus įrengimams naudojamiems maisto produktų gamyboje ir tiesiogiai kontaktuojantiems su maisto žaliavomis, medžiagomis ir maistoproduktais.
- 10.2. Kartu su komerciniu pasiūlymu turi būti pateikti įrangos tinkamumo sąlyčiui su maistu sertifikatai.
- 10.3. Įranga turi būti pažymėta CE ženklais ir turėti atitikties deklaraciją.

11. Įrangos garantija

- 11.1. Konkurso dalyvis pasiūlyme turi nurodyti mazgus detales, kurioms garantija nėra teikiama.
- 11.2. Konkurso dalyvis pasiūlyme turi nurodyti sąlygas, prie kurių garantija negalioja.

12. Kiti reikalavimai įrenginio montavimui

- 12.1. Montavimo metu padaryti pažeidimai įrengimui dėl tiekėjo kaltės turi būti sutvarkyti tiekėjo lėšomis.
- 12.2. Į pasiūlymą konkurso dalyvis turi įtraukti viską, kas aukščiau neįvardinta ir aiškiai neapibrėžta, bet reikalinga šiems darbams atlikti. Papildomais darbais nėra laikomi darbai, kurie nors ir nėra numatyti techninėje užduotyje ar sutartyje, tačiau yra būtini, kad sistemos pilnai veiktų ir atitiktų visus norminius reikalavimus, ir tiekėjas galėjo ir privalėjo juos numatyti.
- 12.3. Prieš atliekant darbus būtina išklaudyti bei pasirašyti įmonėje patvirtintą bei galiojantį darbų saugos instruktažą.
- 12.4. Tiekėjas, vykdydamas darbus, atsakys už darbų saugą pagal elektros įrenginių įrengimo taisykles ir Lietuvos Respublikos darbuotojų saugos ir sveikatos įstatymą, taip pat įsipareigos laikytis saugumo technikos taisyklių reikalavimų, priešgaisrinių taisyklių reikalavimų, aplinkosaugos taisyklių reikalavimų ir/ar kitų norminių teisės aktų ir/arba taisyklių, taip pat nepažeisti trečiųjų asmenų teisėtų interesų. Darbo aplinką išsaugos tokioje būklėje, kokioje ji buvo prieš pradėdant darbų atlikimą.
- 12.5. Tiekėjas turi įsivertinti galimybę darbus atlikti savaitgaliais ir nedarbo valandomis.

Pastaba:

Jei konkurso dalyvis mano, jog trūksta informacijos, tuomet tai yra jo atsakomybė gauti reikiamą informaciją iš užsakovo. Netinkamai suskaičiuotos kainos nekeis galutinai sutartos kainos.

Ši techninė užduotis yra kaip priedas prie sutarties.

Iškilus klausimams dėl techninės užduoties prašome kreiptis į VP Technikos tarnybos vadovą Miroslavą Saletį el. paštu: m.saletis@kggroup.eu arba telefonu +37063746476.

PASIŪLYMAS

Duomenys apie Tiekėją, pasiūlymo kaina bei techninė informacija

 Data

 Vieta

Tiekėjo pavadinimas	
Tiekėjo adresas	
Už pasiūlymą atsakingo asmens vardas, pavardė	
Telefono numeris	
El. pašto adresas	

Šiuo pasiūlymu pažymime, kad sutinkame su visomis pirkimo sąlygomis, nustatytomis:

- 1) konkurso skelbime, paskelbtame www.apva.lt. 2023 m. birželio 28 d.
- 2) konkurso sąlygose;
- 3) pirkimo dokumentų prieduose.

PASIŪLYMO KAINA

Eil. Nr.	Prekių/paslaugų/darbų pavadinimas	Kiekis	Vieneto kaina, EUR be PVM	PVM (tarifas) suma EUR	Suma EUR (su PVM)
1.	ŠMC pasyvi šilumos rekuperacijos sistema (tiekėjo siūloma įranga)	1			
2.	ŠMC pasyvios šilumos rekuperacijos sistemos technologinės dalies (šaldymo technologijos) projektavimo darbai	1			
3.	Siūlomos įrangos instaliavimo ir paleidimo kaina (įskaitant montazines medžiagas, terpės, reikalingas įrangos montavimui ir paleidimui ir kt.)	1			
VISO su PVM (skaičiais):					

VISO su PVM (žodžiais):

* pateikiama kaina, nurodant 2 skaičius po kablelio.

Į kainą turi būti įskaityti visi Tiekėjo mokami mokesčiai ir visos Tiekėjo patiriamos su pasiūlymo rengimu ir su Pirkimo sutarties vykdymu susijusios išlaidos.

Siūlomi darbai visiškai atitinka pirkimo dokumentuose nurodytus reikalavimus ir jų savybes

TIEKĖJO SIŪLomos ĮRANGOS TECHNINĖS CHARAKTERISTIKOS

Šviežios mėsos cecho Amoniako kompresorinės pasyvi šilumos rekuperacinė sistema leidžianti perteklinę šilumą panaudoti karšto vandens gamybai bei įrangos projektavimo, instaliavimo, suderinimo darbai		
Eil. Nr.	Reikalaujama charakteristika	Konkurso dalyvio pasiūlymas
1.	<p>Pasyvi rekuperacijos sistema turi būti sudaryta iš dviejų kontūrų: 1) Šilumos nuvedimo nuo amoniako garų ir tepalo aušinimo sistemos. Šiame kontūre cirkuliuoja vanduo, ~20 metrų trasos bus praveda per lauką, turi būti numatytas temperatūros daviklis ir apsauga nuo užšalimo. 2) Šildomo vandens šilumokaitis vanduo / vanduo (tiekiamas į katilinę, vartotojams).</p> <p>Skaičiuotina vandens temperatūra (tiekiama į katilinę) +55C, tiekiamo į šildomo vandens šilumokaitį +8C. Pageidaujamas minimalus karšto vandens srautas apie 7-8m³/h; maksimalus apie 24m³/h. Darbinis apie 11-16m³/h, priklausomai nuo šaldymo sistemos apkrovos.</p> <p>Šalto vandens papildymas +8C per šilumokaitį vanduo/vanduo sumontuotą techninėje patalpoje šalia vamzdynų trasų (~20m nuo ŠMC amoniakinės kompresorinės) arba amoniakinėje kompesorinėje. Paruoštas karštas vanduo tiekiamas į grįžtantį srautą į katilinę. Vandens pusės kontūro pralaidumas turi būti iki 38m³/h. Esant maksimaliam vartojimo srautui, į katilinę tiekiamo vandens temperatūra ~25- 35C, priklausomai nuo kompresorinės apkrovos)</p>	<p><i>(nurodykite tikslius siūlomus techninius rodiklius)</i></p>

2.	<p>3 vnt. išardomi šilumokaičiai amoniakas/ vanduo (kondensatorius, desupreheateris) ir vanduo/ vanduo (tepalo šilumos nuvedimas).</p> <p>Tepalo šilumos nuvedimas turi būti užtikrinamas šilumos rekuperacijos sistemai neveikiant (nesant karšto vandens vartojimo). Komplektuojami su cirkuliaciniais vandens siurbliais ir visa reikalinga valdymo ir uždaramąja armatūra amoniako ir vandens pusėse. Bendras šilumokaičių našumas ne mažiau kaip 1300kW, skaičiuotina šilumos nešėjo (vandens) temperatūrai +57C. Įranga montuojama ŠMC kompresorinėje.</p> <p>Desuperheater'is turi praleisti visą amoniako srautą, su slėgio nuostoliais amoniako pusėje iki 0,20bar, (esant maksimaliam amoniako. srautui). Slėgio nuostoliai vandens pusėje iki 0,1bar, esant maksimaliam vandens srautui.</p> <p>Slėgio nuostoliai kondensatoriuje amoniako pusėje iki 0,25bar, esant maksimaliam amoniako srautui. Slėgio nuostoliai vandens pusėje iki 0,65bar, esant maksimaliam vandens srautui.</p> <p>Slėgio nuostoliai tepalo šilumos nuvedimo šilomokaityje vanduo/vanduo iki 0,5bar. abiejuose šilumokaičio vandens kontūruose.</p>	(nurodykite tikslius siūlomus techninius rodiklius)
3.	<p>1 vnt. išardomas šilumokaitis vanduo/ vanduo ne mažiau kaip 1300kW. Vanduo +8C/+55C; vanduo +57C/+10C. Komplektuojami su tiekiamo vandens +8C/+55C energijos apskaitos sistema ir visa reikalinga valdymo ir uždaramąja armatūra. Įranga montuojama techninėje patalpoje šalia vamzdinių trasų ~20m nuo ŠMC amoniakinės kompresorinės arba amoniakinėje kompresorinėje. Pralaidumas vandens kontūro pusėje ne mažiau 38m³/h. Slėgio kritimas iki 0,6 bar. Abiejuose šilumokaičio vandens kontūruose.</p>	(nurodykite tikslius siūlomus techninius rodiklius)
4.	<p>Šilumokaičių plokštelės iš 1.4404 (AISI 316L), amoniakinių šilumokaičių plokštelių storis ne mažiau 0,6mm; vandens šilumokaičių ne mažiau 0,5mm. Amoniakiniai šilumokaičiai turi turėti galimybę pridėti ne mažiau 10% papildomų plokštelių. paviršiaus ploto rezervas ne mažiau 25%.</p>	(nurodykite tikslius siūlomus techninius rodiklius)
5.	<p>Šilumos mazgo valdymas turi būti integruotas ir suderintas su esama ŠMC šaldymo įrangos valdymo sistema, užtikrinant sklandų išplėstos sistemos darbą.</p>	(nurodykite tikslius siūlomus techninius rodiklius)
6.	<p>Vizualizacijai panaudoti esamą WinCC SCADA sistemą.</p>	(nurodykite tikslius siūlomus techninius rodiklius)
7.	<p>Įranga turi fiksuoti darbo parametrus, bei gedimus ir saugoti ne mažiau 120 parų.</p>	(nurodykite tikslius siūlomus techninius rodiklius)
8.	<p>Siūlomos įrangos darbo laikas 24 val. /parą ir 7 d. /sav.</p>	(nurodykite tikslius siūlomus techninius rodiklius)
9.	<p>Bendras įrangos instaliuotas elektros galingumas iki 20 Kw.</p>	(nurodykite tikslius siūlomus techninius rodiklius)
10.	<p>Suspausto oro slėgis (jeigu yra poreikis) max.8 bar.</p>	(nurodykite tikslius siūlomus techninius rodiklius)

11.	Konkurso dalyvis turi pateikti pagrindinius siūlomos įrangos bei priedų matmenis.	<i>(nurodykite pagrindinius įrangos bei priedų matmenis arba pateikiamo dokumento pavadinimą)</i>
12.	Konkurso dalyvis turi pateikti reikalavimus bei jų kritines reikšmes energetiniams resursams.	<i>(nurodykite reikalavimus bei jų kritines reikšmes energetiniams resursams arba pateikiamo dokumento pavadinimą)</i>
13.	Konkurso dalyvis pasiūlyme turi nurodyti siūlomos įrangos keliamas triukšmo lygis.	<i>(nurodykite siūlomos įrangos keliamą triukšmo lygį)</i>
14.	Turi būti numatyti avariniai stabdymo mygtukai.	<i>(nurodykite tikslus siūlomas techninius rodiklius)</i>
17.	Kartu su įranga turi būti pateikiama įrangos techninė dokumentacija (įrangos brėžiniai, elektros sistemos schemos ir panašiai) ir naudojimosi instrukcija lietuvių bei anglų kalbomis.	<i>(nurodykite su pasiūlymu pateiktų dokumentų pavadinimus)</i>
19.	Konkurso dalyvis pasiūlyme turi įvardinti atsargines detales, kurios būtų tiekiamos išskirtinai iš įrangos tiekėjo. Kitaip sakant, nurodyti tas detales, kurios rinkoje tiesiogiai neparduodamos, bet įsigyjamoms tik per įrangos gamintoją.	<i>(nurodykite tikslus siūlomas techninius rodiklius)</i>
20.	Konkurso dalyvis kartu su pasiūlymu turi pateikti medžiagų, reikalingų įrangos techniniam aptarnavimui, sąrašus ir specifikacijas.	<i>(nurodykite su pasiūlymu pateiktų dokumentų pavadinimus)</i>
21.	Šilumos mazgo valdymas turi būti integruotas ir suderintas su esama ŠMC šaldymo įrangos valdymo sistema, užtikrinant sklandų išplėstos sistemos darbą.	<i>(nurodykite tikslus siūlomas techninius rodiklius)</i>
23.	Konkurso dalyvis pasiūlyme turi išvardinti visas siūlomos įrangos apsaugų sistemas.	<i>(nurodykite tikslus siūlomas techninius rodiklius)</i>
24.	Konkurso dalyvis pasiūlyme turi įvardinti (jei yra) nuotolinio helpdesk galimybes ir reagavimo terminus.	<i>(nurodykite tikslus siūlomas techninius rodiklius)</i>
25.	Konkurso dalyvis pasiūlyme turi įvardinti reagavimo ir gedimų šalinimo terminus garantiniu laikotarpiu.	<i>(nurodykite tikslus siūlomas techninius rodiklius)</i>
26.	Konkurso dalyvio pasiūlyme turi būti pateiktas spec. įrankių sąrašas. (Jei tokie įrankiai reikalingi įrenginio aptarnavimui)	<i>(nurodykite tikslus siūlomas techninius rodiklius)</i>
27.	Konkurso dalyvis pasiūlyme turi nurodyti minimalią laiko trukmę reikalingą įrangos plovimui.	<i>(nurodykite tikslus siūlomas techninius rodiklius)</i>
28.	Konkurso dalyvis kartu su pasiūlymu turi pateikti techninės dokumentacijos ir sertifikatų sąrašą (įvardinti, kas pateikta ir elektronine forma).	<i>(pateikite techninės dokumentacijos ir sertifikatų sąrašą)</i>
29.	Įrangos kokybė turi atitikti Europos Sąjungos ir Lietuvos Respublikos teisės aktų nustatytus higienos ir saugos reikalavimus įrengimams naudojamiems maisto produktų gamyboje ir tiesiogiai kontaktuojantiems su maisto žaliavomis, medžiagomis ir maisto produktais.	<i>(pateikiamo dokumento pavadinimas)</i>
30.	Kartu su komerciniu pasiūlymu turi būti pateikti įrangos tinkamumo sąlyčiui su maistu sertifikatai.	<i>(pateikiamo dokumento pavadinimas)</i>

31.	Įranga turi būti pažymėta CE ženklais ir turėti atitikties sertifikatą.	(pateikiamo dokumento pavadinimas)
-----	---	------------------------------------

INFORMACIJA APIE SUBTIEKĖJUS

(pildoma, jei tiekėjas pasitelkia subtiekėjus)

Eil. Nr.	Pirkimo sutarties dalies (pirkimo objekto dalies sutarties dalies), perduodamos vykdyti subtiekėjui, aprašymas	Subtiekėjo pavadinimas (jeigu žinomas)
1.		
2.		

* Pildyti tuomet, jei sutarties vykdymui bus pasitelkiami subtiekėjai (subrangovai).

KONFIDENCIALI INFORMACIJA

Eil. Nr.	Pateikto dokumento pavadinimas /dokumento dalis

*Pildyti tuomet, jei bus pateikta konfidenciali informacija. Tiekėjas negali nurodyti, kad konfidenciali yra pasiūlymo kaina arba kad visas pasiūlymas yra konfidencialus.

Pasiūlymas galioja 30 dienų.

Aš, žemiau pasirašęs (-iusi), patvirtinu, kad visa mūsų pasiūlyme pateikta informacija yra teisinga ir kad mes nenuslėpėme jokios informacijos, kurią buvo prašoma pateikti konkurso dalyviui.

Aš patvirtinu, kad nedalyvavau rengiant pirkimo dokumentus ir nesu susijęs su jokia kita šiame konkurse dalyvaujančia įmone ar kita suinteresuota šalimi.

Aš suprantu, kad išaiškėjus aukščiau nurodytoms aplinkybėms būsiu pašalintas (-a) iš šio konkurso procedūros, ir mano pasiūlymas bus atmestas.

Tiekėjo arba jo įgalioto asmens pareigos

parašas

Vardas Pavardė